



Motor

Fabrikat/Typ	John-Deere 4045TF270
Bauart	wassergekühlter 4-Zylinder Turbodieselmotor
max. Motorleistung	74 kW (100,6 PS)
Schwungradleistung nach ISO	74 kW (100,6 PS)
Hubraum	4541 cm ³
Nenn Drehzahl	2200 min ⁻¹
Batterie	12V/120 Ah
Dieseltankvolumen	130 l



Hydrauliksystem

Pumpe	Tandem-Doppelverstell- und Zahnradpumpe
Förderleistung	118 + 118 + 21,5 l/min
Betriebsdruck für Arbeits- und Fahrhydraulik	300/320 bar
Betriebsdruck Drehwerk	230 bar
Hydraulikölkühler	Standard
Hydrauliktankinhalt	127 l



Fahrwerk und Schwenkwerk

2 Fahrgeschwindigkeiten	3,4 km/h und 5,8 km/h
Steigvermögen	30°/58%
Kettenbreite	500 mm
Anzahl der Laufrollen pro Seite	6
Bodenfreiheit	420 mm
Bodendruck	Standard: 0,40 kg/cm ² Vario: 0,42 kg/cm ²
Oberwagendrehzahl	11 min ⁻¹



Planierschild

Breite	2400 mm
Höhe	550 mm
max. Hub über Planum	620 mm
max. Hub unter Planum	470 mm



Hubkrafttabelle

A	max.		6,0 m		5,0 m		4,0 m		3,0 m	
	längs	quer	längs	quer	längs	quer	längs	quer	längs	quer
6,0 m	3110*	2220	-	-	2990*	1685	3100*	2480	-	-
4,5 m	2900*	1330	-	-	2960*	1685	3000*	2445	-	-
3,0 m	2935*	1050	2990*	1185	3280*	1595	3810*	2260	5300*	3670
1,5 m	3040*	965	3280*	1110	3945*	1445	5170*	2040	8170*	3015
0,0 m	3170*	960	3430*	1040	4345*	1150	5570*	1850	8920*	2850
-1,5 m	3300*	1130	-	-	4010*	1130	5430	1820	7645*	2925
-3,0 m	3215*	1835	-	-	-	-	3430	1945	-	-

A = Ausladung ab Mitte Drehkreuz, B = Lastanschlaghöhe ab Bodenniveau *Hubkraft ist hydraulisch begrenzt. Angaben (kg) sind ohne Grabwerkzeug und entsprechen ISO 10567. Längsangaben mit Planierschildabstützung. Es werden weder 75% der statischen Kipplast, noch 87% der hydraulischen Hubkraft überschritten.



Geräuschemission

Schalleistungspegel (L _{WA}) (nach 2000/14/EG)	101 db(A)
Schalldruckpegel (L _{PA}) (nach ISO 6394)	73 dB(A)



Betriebsdaten

	Standard	Vario
Transportgewicht	11520 kg	12190 kg
Abmessungen		
a — Höhe	2790 mm	2933 mm
b — Breite	2400 mm	2400 mm
	Transportlänge (Arm gesenkt)	7081 mm
d — max. Grabtiefe	4480 mm	4337 mm
d* — max. Grabtiefe bei verl. Löffelstiel	4780 mm	4737 mm
e — max. senkrechte Einstehtiefe	2810 mm	2667 mm
e* — max. senkrechte Einstehtiefe bei verlängertem Löffelstiel	3248 mm	
f — max. Einstechhöhe	7850 mm	7993 mm
f* — max. Einstechhöhe bei verlängertem Löffelstiel	7946 mm	
g — max. Ausschüthöhe	5480 mm	5623 mm
g* — max. Ausschüthöhe bei verlängertem Löffelstiel	5885 mm	
h — max. Grabradius	7760 mm	7510 / 8010** mm
h* — max. Grabradius bei verl. Löffelstiel	7976 mm	
i — max. Reichweite am Boden	7436 mm	7280 / 7780** mm
i* — max. Reichweite am Boden bei verlängertem Löffelstiel	7802 mm	
	max. Hecküberstand	
	Oberwagen 90° gedreht	445 mm
k — Heckschwenkradius	1645 mm	195 / 695** mm
l — max. Auslegerversetzung auf Mitte Löffel rechte Seite	972 mm	1040** mm
m — max. Auslegerversetzung auf Mittel Löffel linke Seite	632 mm	880** mm
n — max. Hubhöhe Planierschild über Planum	620 mm	620 mm
o — max. Schürftiefe Planierschild unter Planum	470 mm	470 mm
p — Laufwerkslänge	3320 mm	3320 mm
q — max. Schwenkwinkel Armsystem nach rechts	80 °	80 °
r — max. Schwenkwinkel Armsystem nach links	50 °	50 °
	max. Reißkraft	51,3 kN
	max. Reißkraft langer Löffelstiel	42,7 kN
	max. Losbrechkraft	72,4 kN

min/max**

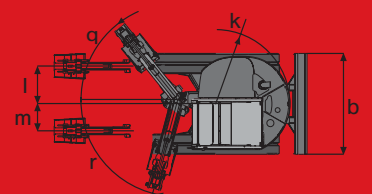
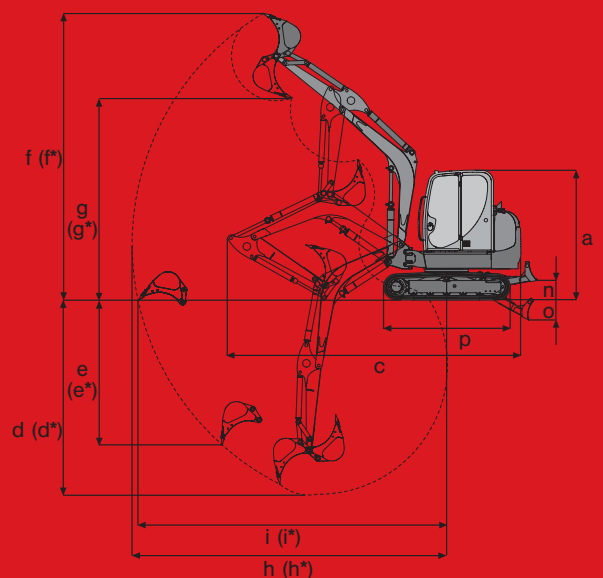

Serienausstattung

Allgemein

- Stahlkette 500 mm
- Planierschild
- Arbeitsscheinwerfer am Hubarm und am Chassis
- Werkzeugsatz inkl. Fettpresse und Wartungshandbuch

Motor

- Wassergekühlter JOHN-DEERE Turbodieselmotor

Kabine

Verglaste Sicherheitskabine: Kabinenheizung, Schiebefenster seitlich, Frontscheibe nach innen versenkbar, Scheibenwisch/waschanlage, vollständige Innenauskleidung, Schwenkkonsolen, Armlehnen; Kabine erfüllt FOPS-Bestimmungen

Radioset mit Antenne und Lautsprecher

Außenspiegel (links)

Hydraulik

Negativ Control System, 2 Stufen Fördermengeneinstellung

Hydraulikölkühler

Hydraulische Vorsteuerung mit Joystick-Bedienung

Ventilsteuerung nach ISO, DIN, SAE, PCSA und EURO

Parkbremse für Fahr- und Schwenkwerk

Zusatzhydraulikanschlüsse für 2 Bewegungsrichtungen am Löffelstiel (2000 mm)

Überdruckventil Zusatzhydraulik

2 Fahrgeschwindigkeiten

Vorgesteuerte Lasthalteventile für Hubarm- und Löffelstielzylinder

Summierungsfunktion für Hubarm und Löffelstielzylinder

Neuson Baumaschinen GmbH

Haidfeldstraße 37
A-4060 Linz-Leonding

Tel. +43 (0)732 90 590-0

Fax +43 (0)732 90 590-200

e-Mail verkauf@neuson.com
www.neusonkramer.com

Kramer-Werke GmbH

Nußdorfer Straße 50
D-88662 Überlingen

Tel. +49 (0)7551 802-0
Fax +49 (0)7551 802-260

e-Mail info@kramer.de
www.neusonkramer.com

Neuson Ltd.

Crown Business Park
Dukestown, Tredegar
Gwent. NP22 4EF
United Kingdom

Tel. +44 (0)1495 72 30 83
Fax +44 (0)1495 71 39 41

e-Mail uksales@neuson.com
www.neusonkramer.com



neuson[®]

Optionen

12002
STANDARD VARIO

Kabine

- Klimaanlage
- Luftgefederter Fahrersitz
- Regendach

Hydraulik

- 3. Steuerkreis proportionalgesteuert
- Bio-Öl Panolin
- BP-Biohyd SE46
- Flachdichtende Kupplung
- Proportionalsteuerung (für Zusatzhydraulik)
- Überlastwarneinrichtung D (Sicherheitsventil für Hubarm)
- Überlastwarneinrichtung F (Sicherheitsventile für Hubarm und Löffelstiel)
- Zusatzverrohrung Greiferanbau

Lackierung

- Sonderlack 1 RAL (Farbe nur für rote Teile)
- Sonderlack 1 kein RAL (Farbe nur für rote Teile)
- Sonderlack Kabine RAL (Nur RAL-Farbe möglich)

Sonstige

- Arbeitsscheinwerfer vorne
- Arbeitsscheinwerfer vorne + hinten
- Diebstahlsicherung
- Dieselbetankungspumpe
- Drehleuchte
- Gummikette 500 mm
- Kontergewicht
- Löffelstiel lang (+ 300 mm)
- Security 24 (2000 h) (Gewährleistungsverlängerung auf 24 Monate oder 2000 Betriebsstunden)
- Security 24 (2500 h) (Gewährleistungsverlängerung auf 24 Monate oder 2500 Betriebsstunden)
- Stahlkette 600 mm
- VARIO
- Zentralschmierung

Pakete

- Spiegelpaket (Spiegel rechts und links)