

WL54

Knickgelenkte Radlader



**WACKER
NEUSON**
all it takes!



Überzeugt auf jeder Baustelle

Der leistungsstarke Radlader WL54 überzeugt durch hohe Wirtschaftlichkeit und Kraft auf der Baustelle. Er manövriert schnell und zeitsparend mit einer erstklassigen Arbeitsleistung. Diese erreicht der WL54 durch seine großen Hub- und Reißkräfte, eine hohe Standsicherheit wie auch die zuschaltbare 100% Differenzialsperre. Und das zu einem überzeugenden Preis-Leistungs-Verhältnis.

- 1,0 m³ Schaufelinhalt bei 1,3t/m³ Schüttgutdichte
- Leistungsstarke Hydraulik mit vielen Optionen, wie zum Beispiel Highflow für die unterschiedlichsten Anbauwerkzeuge
- Freier Servicezugang zu Hydraulik, Motor und Luftfilter – verkürzt die Wartung und damit auch die Stillstandzeiten
- Die enorme Reichweite der Ladeschwinge ermöglicht mittiges Anhäufen, auch bei hoher Ladekante

WL54 Technische Daten

WL54

	Fahrerschutzdach	Kabine*
Motordaten		
Motorhersteller	Deutz	Deutz
Motortyp	TCD 2.9 L4	TCD 2.9 L4
Zylinder	4	4
Motorleistung kW	55,4	55,4
bei Drehzahl maximal 1/min	2.300	2.300
Hubraum cm ³	2.900	2.900
Kühlmitteltyp	Wasser/Ladeluft	Wasser/Ladeluft
Elektrische Anlage		
Betriebsspannung V	12	12
Batterie Ah	95	95
Lichtmaschine A	95	95
Gewichte		
Betriebsgewicht kg	5.800	5.800
Kipplast mit Schaufel - Maschine gerade kg	3.270	3.583
Kipplast mit Schaufel - Maschine geknickt kg	2.761	3.045
Kipplast mit Palettengabel - Maschine gerade kg	3.035	3.270
Kipplast mit Palettengabel - Maschine geknickt kg	2.599	2.813
Fahrzeugdaten		
Schaufelinhalt Standardschaufel m ³	1	1
Fahrtrieb	hydrostatisch über Gelenkwelle	hydrostatisch über Gelenkwelle
Achsen	PA1422	PA1422
Fahrerstand	FSD (Kabine)	Kabine
Geschwindigkeit (optional) km/h	0-20 (30)	0-20 (30)
Fahrstufen	2	2
Standardbereifung	12.5-20 MPT ET0	500/45-20 AS ET0
Hydraulikanlage		
Fahrhydraulik - Arbeitsdruck bar	445	445
Arbeitshydraulik - Arbeitsdruck bar	210	210
Arbeitshydraulik - Fördermenge l/min	64	64
Arbeitshydraulik - Fördermenge (optional bis zu) l/min	115	115
Füllmengen		
Kraftstofftankinhalt l	82	82
Hydrauliktank l	66	66
Schallpegel		
Garantierter Schalleistungspegel LwA dB(A)	101	101

Standardschaufel = Erdschaufel, 1.900 mm Breite

FSD = Fahrerschutzdach

Kipplastberechnung nach ISO 14397-EN474-3

*Ausstattungsvariante (Kabine, Ballastgewicht Bodenplatte 118 kg, Bereifung 500/45-20 AS ET0)

WL54 Abmessungen

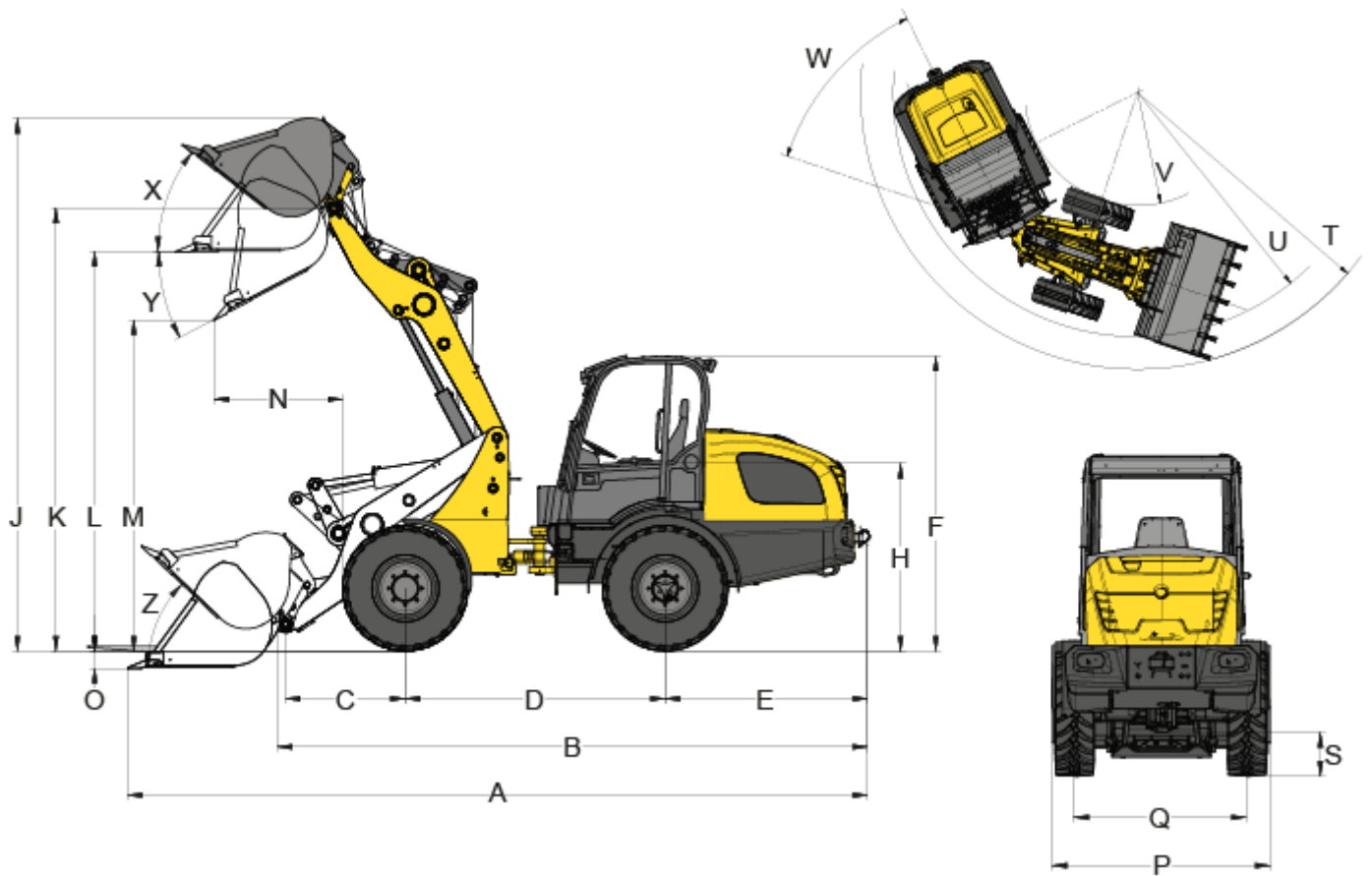

	Standardbereifung	12.5-20 MPT ETO
A	Gesamtlänge	5.760 mm
B	Gesamtlänge ohne Schaufel	4.828 mm
C	Schaufeldrehpunkt bis Achsmitte	991 mm
D	Radstand	2.150 mm
E	Hecküberhang	1.531 mm
F	Höhe mit Fahrerschutzdach	2.495 mm
F	Höhe mit Kabine	2.553 mm
H	Sitzhöhe	1.495 mm
J	Gesamtarbeitshöhe	4.561 mm
K	Hubhöhe max. - Schaufeldrehpunkt	3.671 mm
L	Überladehöhe	3.335 mm
M	Ausschütthöhe max.	2.864 mm
N	Reichweite bei M	875 mm
O	Schürftiefe	114 mm
P	Gesamtbreite	1.742 mm
Q	Spurbreite	1.432 mm
S	Bodenfreiheit	352 mm
T	Radius maximal	4.242 mm
U	Radius am Außenrand	3.785 mm

V	Innenradius	1.914 mm
W	Knickwinkel	42 °
X	Rückrollwinkel bei max. Hubhöhe	44 °
Y	Auskippwinkel maximal	28 °
Z	Rückrollwinkel am Boden	38 °

Alle Werte mit Standardschaufel: Erdschaufel 1.900 mm, 1,0 m³ und Standardbereifung: 12.5-20 MPT ET0

Hinweis: Bitte beachten Sie, dass das Produktangebot landesspezifisch variieren kann. Unter Umständen sind die hier dargestellten Inhalte / Produkte in Ihrem Land nicht erhältlich. Genauere Informationen zur Motorleistung entnehmen Sie bitte der Betriebsanleitung; die tatsächlich abgegebene Leistung kann aufgrund spezifischer Betriebskonditionen variieren. Änderungen und Irrtümer vorbehalten. Abbildungen ähnlich.
Copyright © 2019 Wacker Neuson SE.