

WL52

Knickgelenkte Radlader



**WACKER
NEUSON**
all it takes!



Der Klassiker auf der Baustelle

Der Radlader WL52 sollte auf keiner Baustelle fehlen, denn neben einer leistungsstarken Hydraulik bietet er eine äußerst leichtgängige Joystick-Vorsteuerung, um Bedienern auch an langen Arbeitstagen ein ermüdungsfreies Arbeiten zu ermöglichen. Das Kraftpaket mit viel Power im Motor überzeugt außerdem mit hohen Reißkräften und groß dimensionierten Kippzylindern. Ideal geeignet für häufigen Materialumschlag und viele Ladezyklen.

- Komfortabel ausgestattete Kabine mit optimaler Ergonomie und Übersichtlichkeit
- Kippbarer Fahrerstand ermöglicht unkomplizierten Zugang zu Motor, Hydraulik und Elektrik – dies spart viel Zeit und Geld
- Leistungsfähige Hydraulik mit vielen Optionen (z. B. Highflow) für verschiedenste Anbaugeräte und Einsätze
- Sehr hohe Reißkräfte durch groß dimensionierten Kippzylinder
- WL52 mit starker Z-Kinematik und niedrigem Vorderwagen für ein Plus an Kipplast und Überblick auf den Arbeitsbereich

WL52 Technische Daten

WL52

Motordaten

Motorhersteller	Deutz
Motortyp	TCD 2.9 L4 S5
Zylinder	4
Motorleistung	55,4 kW
bei Drehzahl maximal	2.300 1/min
Hubraum	2.900 cm ³
Kühlmitteltyp	Wasser / Ladeluft
DEF Typ	DPF/DOC
Abgasnorm Stufe	V

Elektrische Anlage

Betriebsspannung	12 V
Batterie	95 Ah
Lichtmaschine	95 A

Gewichte

Betriebsgewicht	5.100 kg
Kipplast mit Schaufel - Maschine gerade	3.949 kg
Kipplast mit Schaufel - Maschine geknickt	3.416 kg
Kipplast mit Palettengabel - Maschine gerade	3.055 kg
Kipplast mit Palettengabel - Maschine geknickt	2.555 kg

Fahrzeugdaten

Schaufelinhalt Standardschaufel	0,85 m ³
Fahrtrieb	hydrostatisch über Gelenkwelle
Achsen	PA1400
Fahrerstand	Kabine
Geschwindigkeit (optional)	0-20 (30) km/h
Fahrstufen	2
Standardbereifung	405/70 R 18 EM ETO

Hydraulikanlage

Fahrhydraulik - Arbeitsdruck	450 bar
Arbeitshydraulik - Arbeitsdruck	220 bar
Arbeitshydraulik - Fördermenge	73,6 l/min
Arbeitshydraulik - Fördermenge (optional bis zu)	115 l/min

Füllmengen

Kraftstofftankinhalt	82 l
Hydrauliktank	66 l

Schallpegel

Garantierter Schalleistungspegel LwA	101 dB(A)
--------------------------------------	-----------

Angegebener Schalldruckpegel LpA

78 dB(A)

DOC = Dieseloxydationskatalysator

DPF = Dieselpartikelfilter

Kipplastberechnung nach ISO 14397-EN474-3

WL52 Abmessungen

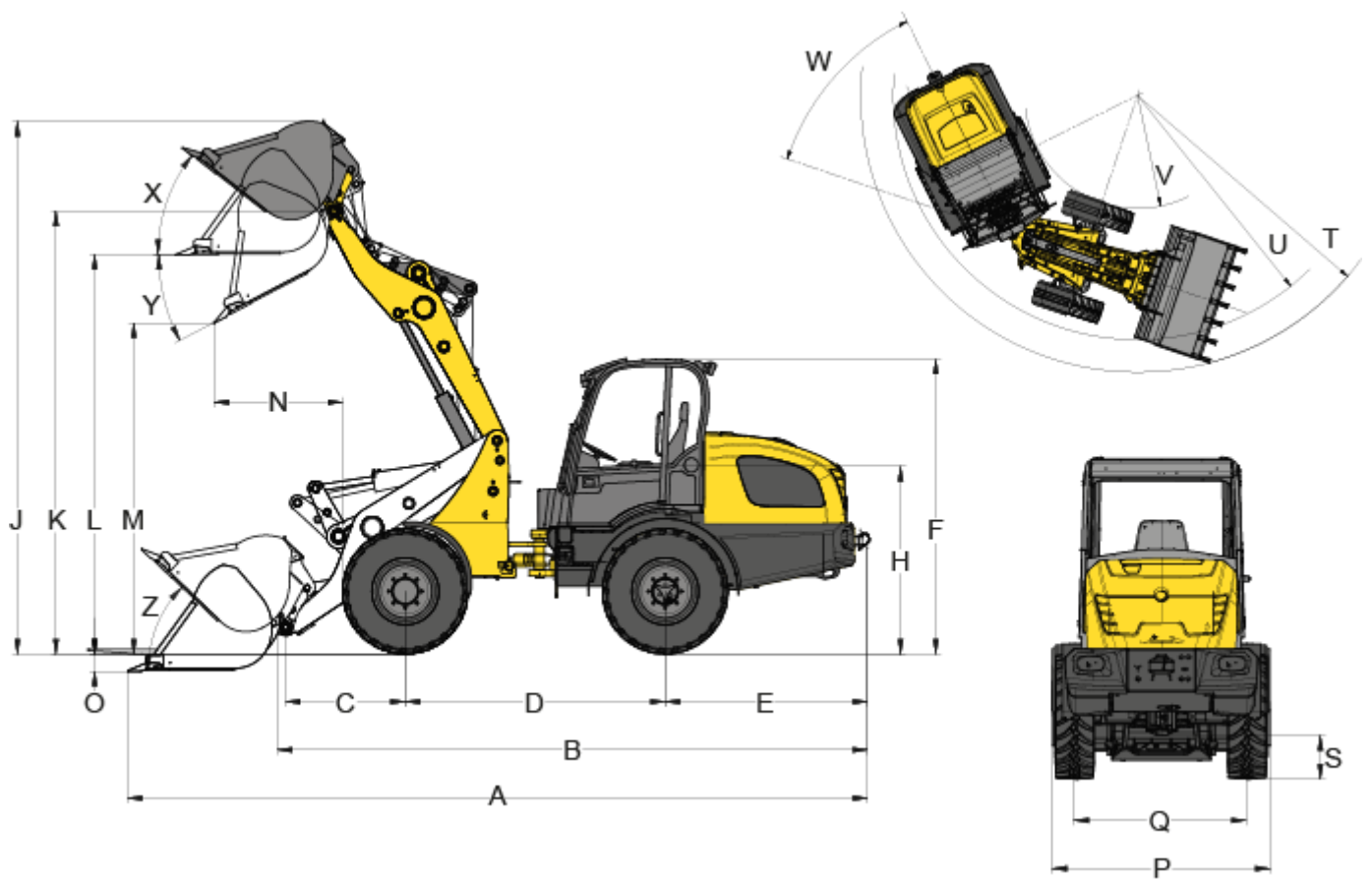

	Standardbereifung	405/70 R 18 EM ET0
A	Gesamtlänge	5.420 mm
B	Gesamtlänge ohne Schaufel	4.760 mm
C	Schaufeldrehpunkt bis Achsmitte	1.040 mm
D	Radstand	2.110 mm
E	Hecküberhang	1.530 mm
F	Höhe mit Kabine niedrig	2.498 mm
F	Höhe mit Kabine hoch	2.680 mm
H	Sitzhöhe	1.590 mm
J	Gesamtarbeitshöhe	3.930 mm
K	Hubhöhe max. - Schaufeldrehpunkt	3.240 mm
L	Überladehöhe	2.980 mm
M	Ausschütthöhe max.	2.470 mm
N	Reichweite bei M	625 mm
O	Schürftiefe	96 mm
P	Gesamtbreite	1.810 mm
Q	Spurbreite	1.400 mm
S	Bodenfreiheit	370 mm
T	Radius maximal	4.240 mm
U	Radius am Außenrand	3.850 mm

V	Innenradius	1.910 mm
W	Knickwinkel	40 °
X	Rückrollwinkel bei max. Hubhöhe	71 °
Y	Auskippwinkel maximal	45 °
Z	Rückrollwinkel am Boden	43 °

Alle Werte mit Standardschaufel: Erdschaufel 1.900 mm, 0,80 m³ und Standardbereifung: 405/70 R 18 EM ET0

Hinweis: Bitte beachten Sie, dass das Produktangebot landesspezifisch variieren kann. Unter Umständen sind die hier dargestellten Inhalte / Produkte in Ihrem Land nicht erhältlich. Genauere Informationen zur Motorleistung entnehmen Sie bitte der Betriebsanleitung; die tatsächlich abgegebene Leistung kann aufgrund spezifischer Betriebskonditionen variieren. Änderungen und Irrtümer vorbehalten. Abbildungen ähnlich.
Copyright © 2019 Wacker Neuson SE.