

ET20

Konventionelle Kettenbagger



**WACKER
NEUSON**
all it takes!



Stabilität trifft speziell entwickelten Hubarm

Der Kompaktbagger ET20 beweist nicht nur durch seinen leistungsstarken Antrieb was er kann, sondern bietet auch eine Vielzahl an innovativen Features und Optionen. Ideale Grabergebnisse und eine hohe Stabilität erreicht der ET20 dank seinem speziell für ihn entwickelten längeren Fahrwerk und dem exakt darauf ausgelegten Hubarm.

- Bis zu 30% höhere Kräfte und optimale Kühlung setzen Maßstäbe im Einsatz
- Großzügiges, flexibles und komfortables Kabinenkonzept mit optimaler Rundumsicht
- Zahlreiche Optionen für individuelle Konfigurierung je nach Anforderungen
- Das innovative Vertical Digging System (VDS) gleicht bis zu 27% Steigung aus und sorgt somit für eine aufrechte Sitzposition bei der Arbeit in Hanglagen

ET20 Technische Daten

Betriebsdaten

Transportgewicht min.	1.862 kg
Betriebsgewicht	2.005 - 2.324 kg
Reißkraft max.	12,5 kN
Losbrechkraft max.	18,8 kN
Grabtiefe max. max.	2.683 mm
Ausschütthöhe	2.713 - 2.836 mm
Grabradius max. max.	4.317 mm
L x B x H	4.049 x 990 x 2.295 mm

Motordaten

Motorhersteller	Yanmar
Motortyp	3TNV76
Motor	Wassergekühlter 3-Zylinder Dieselmotor
Hubraum	1.116 cm ³
Drehzahl	2.200 1/min
Motorleistung nach ISO	13,8 kW
Batterie Spannung	44 Ah
Kraftstofftankinhalt	24 l

Hydraulikanlage

Arbeitspumpe	Doppelverstellpumpe
Max. Förderleistung	23,8 + 23,8 l/min
Arbeitspumpe	Zahnradpumpe
Max. Förderleistung	19,1 + 6,5 l/min
Betriebsdruck für Arbeits- und Fahrhydraulik	200 bar
Betriebsdruck Drehwerk	150 bar
Drehzahl Oberwagen	10 1/min
Hydrauliktank Inhalt	19 l

Fahrwerk

Fahrgeschwindigkeit max.	4,1 km/h
Kettenbreite	250 mm
Bodenfreiheit	170 mm

Planierschild

Breite	990 mm
Höhe	220 mm
Hub über Planum Standardschild	220 mm
Hub unter Planum Standardschild	300 mm

Schallpegel

Schallpegel (LwA) nach 2000/14/EG	93 dB(A)
Kabine - Schalldruckpegel LpA nach ISO 6394	75,8 dB(A)

ET20 Abmessungen

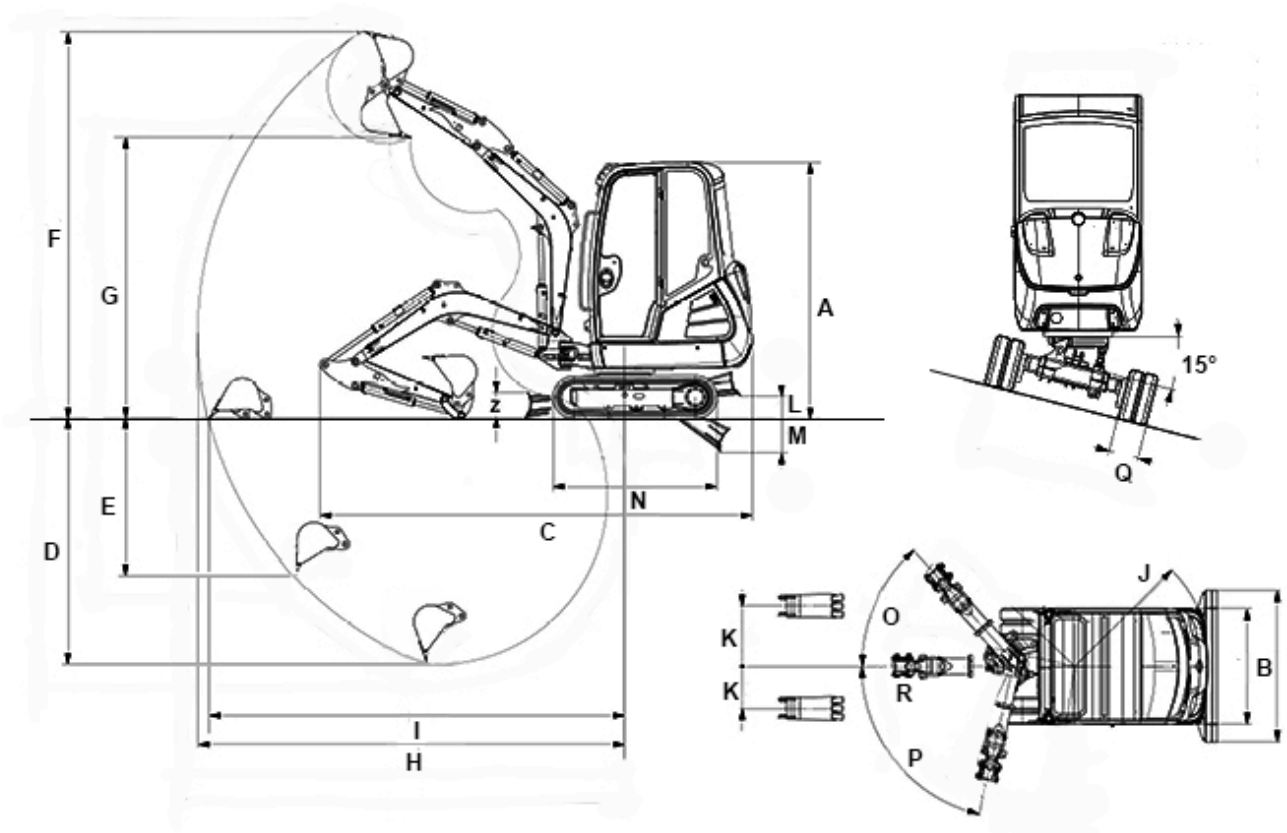

VDS			
A	Höhe	2.295 mm	2.388 mm
B	Breite Oberwagen	990 mm	990 mm
B	Breite Fahrwerk eingefahren	990 mm	990 mm
B	Breite Fahrwerk ausgefahren	1.300 mm	1.300 mm
B	Breite Planierschild	990 mm	990 mm
B	Breite Planierschild mit Verbreiterung (nur Telefahrwerk)	1.300 mm	1.300 mm
C	Transportlänge	4.049 mm	4.024 mm
D	Grabtiefe max. Max. (kurzer LS)	2.483 mm	2.391 mm
D	Grabtiefe max. Max. (langer LS)	2.683 mm	2.590 mm
E	Einstehtiefe senkrecht (kurzer LS)	1.660 mm	1.567 mm
E	Einstehtiefe Max., senkrecht (langer LS)	1.845 mm	1.752 mm
F	Einstechhöhe Max. (kurzer LS)	3.836 mm	3.929 mm
F	Einstechhöhe Max. (langer LS)	3.959 mm	4.052 mm
G	Ausschütthöhe max. Max. (kurzer LS)	2.713 mm	2.805 mm
G	Ausschütthöhe max. Max. (langer LS)	2.836 mm	2.928 mm
H	Grabradius max. Max. (kurzer LS)	4.129 mm	4.129 mm
H	Grabradius max. Max. (langer LS)	4.317 mm	4.317 mm
I	Reichweite Max., am Boden (kurzer LS)	4.031 mm	4.005 mm

I	Reichweite Max., am Boden (langer LS)	4.225 mm	4.201 mm
J	Heckschwenkradius Min.	1.169 mm	1.169 mm
K	Auslegerversetzung Max. auf Mitte Löffel rechte Seite	516 mm	516 mm
K	Auslegerversetzung Max. auf Mitte Löffel linke Seite	359 mm	359 mm
L	Stapelhöhe Max. Planierschild über Planum (kurz)	216 mm	264 mm
L	Stapelhöhe Max. Planierschild über Planum (lang)	299 mm	353 mm
M	Schürftiefe Max., Planierschild unter Planum (kurz)	297 mm	255 mm
M	Schürftiefe Max., Planierschild unter Planum (lang)	362 mm	312 mm
N	Länge Laufwerk (Standardfahrwerk)	1.708 mm	1.709 mm
--	Länge Laufwerk Turas-Leitrad (Standardfahrwerk)	1.325 mm	1.326 mm
O	Schwenkwinkel Max. Armsystem nach rechts	48 °	48 °
P	Schwenkwinkel Max. Armsystem nach links	77 °	77 °
R	Auslegerschwenkradius mitte	1.666 mm	1.666 mm
--	Auslegerschwenkradius rechts	1.582 mm	1.582 mm
--	Auslegerschwenkradius links max.	1.356 mm	1.356 mm
--	Auslegerschwenkradius links Anschlag	1.449 mm	1.450 mm
Z	Höhe Planierschild	230 mm	230 mm

LS...Löffelstiel

Hinweis: Bitte beachten Sie, dass das Produktangebot landesspezifisch variieren kann. Unter Umständen sind die hier dargestellten Inhalte / Produkte in Ihrem Land nicht erhältlich. Genauere Informationen zur Motorleistung entnehmen Sie bitte der Betriebsanleitung; die tatsächlich abgegebene Leistung kann aufgrund spezifischer Betriebskonditionen variieren. Änderungen und Irrtümer vorbehalten. Abbildungen ähnlich.
Copyright © 2019 Wacker Neuson SE.