

# DT05

## Kettendumper



**WACKER  
NEUSON**  
*all it takes!*



### Das Raumwunder

Der Kettendumper DT05 von Wacker Neuson ist aufgrund seiner kompakten Abmessungen und seiner exakten Steuerbarkeit auf jedem Untergrund zentimetergenau zu manövrieren. Er ist deshalb überall dort optimal eingesetzt, wo es besonders eng zugeht und wo die Wendigkeit ganz besonders gefragt ist.

- Einfache und komfortable Bedienung dank voll hydrostatischem Fahrtrieb.
- Leistungsstarke Antriebsmotoren (Benzin oder Diesel); 2-Stufen Geschwindigkeitsregelung.
- Robuste Laufwerkskonstruktion auf Langlebigkeit und geringen Verschleiß ausgelegt.
- Optimales Verhältnis zwischen geringem Eigengewicht und maximaler Nutzlast.
- Kompakteste Abmessungen (66cm), ideal für beengte Verhältnisse und Durchfahrten durch Standard-Türen; Große Bodenfreiheit. Optional mit Hochkipplmulde erhältlich.



## DT05 Technische Daten

|                                    | Frontkipmulde       | Hochkipmulde        |
|------------------------------------|---------------------|---------------------|
| <b>Betriebsdaten</b>               |                     |                     |
| Transportgewicht Benzin kg         | 420                 | 475                 |
| Transportgewicht mit SLE kg        | 500                 |                     |
| Transportgewicht Diesel kg         | 465                 | 520                 |
| Transportgewicht mit SLE kg        | 545                 |                     |
| Nutzlast max. kg                   | 500                 | 400                 |
| Muldeninhalt gestrichen l          | 273                 | 170                 |
| Muldeninhalt gehäuft l             | 313                 | 210                 |
| L x B x H mm                       | 1.630 x 660 x 1.185 | 1.510 x 660 x 1.185 |
| <b>Motordaten</b>                  |                     |                     |
| Motorleistung Benzin kW            | 4,5                 | 4,5                 |
| Motorleistung Diesel kW            | 4,9                 | 4,9                 |
| bei Drehzahl 1/min                 | 3.600               | 3.600               |
| Fahrgeschwindigkeit 2, Benzin km/h | 3,9                 | 3,9                 |
| Fahrgeschwindigkeit 2, Diesel km/h | 4                   | 4                   |
| Steigfähigkeit %                   | 36                  | 36                  |
| Kraftstoffankinhalt Benzin l       | 3,6                 | 3,6                 |

# DT05 Abmessungen

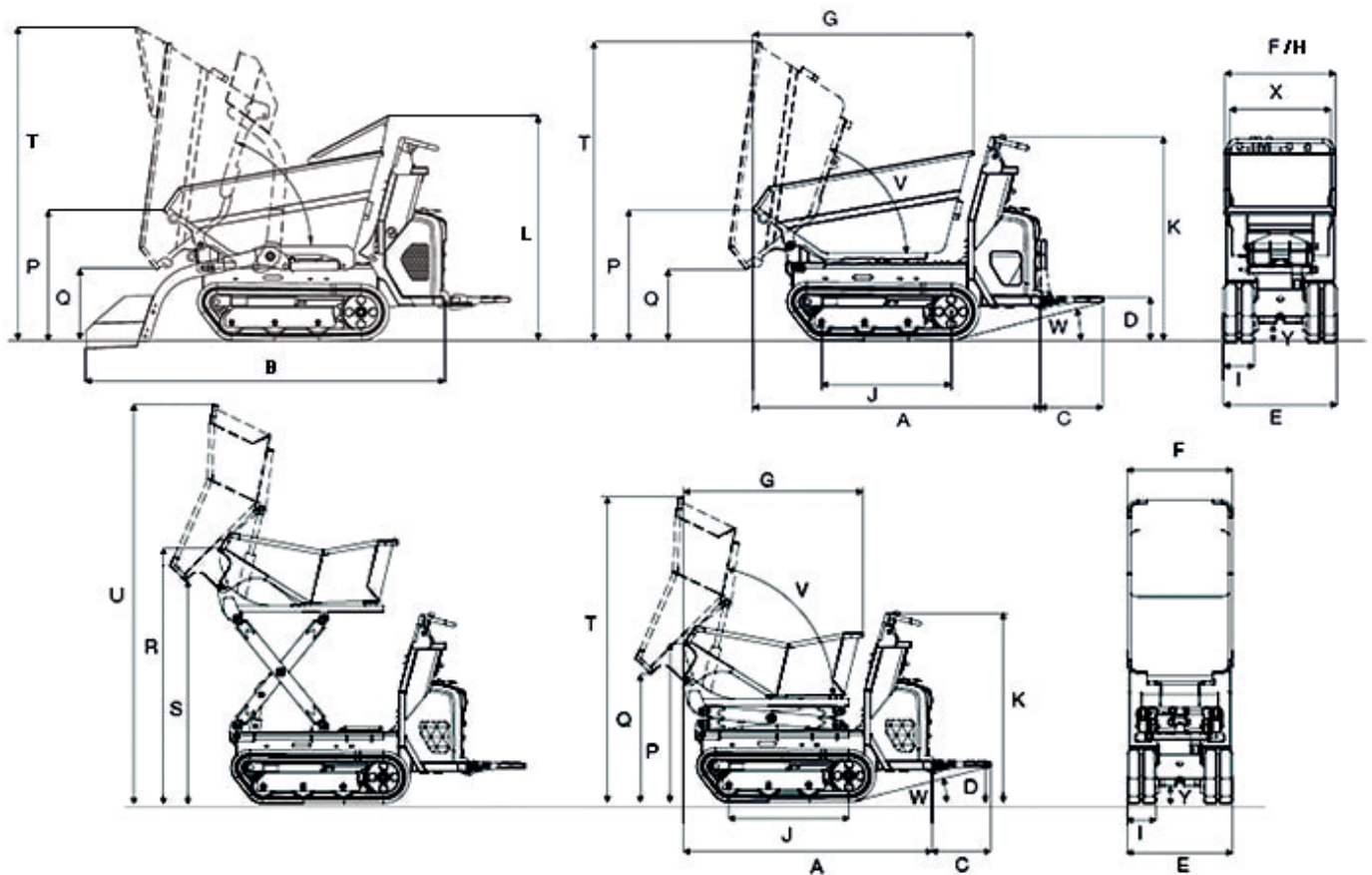

|   |  | Frontkipmulde | Hochkipmulde |
|---|--|---------------|--------------|
| A | Länge (ohne Trittbrett)                    | 1.670 mm      | 1.550 mm     |
| B | Länge mit SLE (ohne Trittbrett)            | 2.149 mm      |              |
| C | Länge Trittbrett                           | 365 mm        | 387 mm       |
| D | Höhe über Trittbrett                       | 252 mm        | 252 mm       |
| E | Breite Unterwagen                          | 660 mm        | 660 mm       |
| X | Breite Steuerstand                         | 589 mm        | 660 mm       |
| F | Muldenbreite                               | 660 mm        | 660 mm       |
| G | Länge                                      | 1.280 mm      | 1.120 mm     |
| H | Breite mit SLE                             | 700 mm        |              |
| I | Kettenbreite track                         | 180 mm        | 180 mm       |
| J | Länge Kettenaufstand                       | 753 mm        | 753 mm       |
| K | Höhe über Bedienstand                      | 1.185 mm      | 1.185 mm     |
| L | Höhe über Handschutz der Mulde             | 1.310 mm      |              |
| P | Höhe Frontkante der Mulde                  | 760 mm        | 993 mm       |
| Q | Ausschütthöhe max.                         | 410 mm        | 1.397 mm     |
| R | Höhe Frontkante der Hochkipmulde angehoben |               | 1.600 mm     |
| S | Ausschütthöhe max. Hochkipmulde angehoben  |               | 1.397 mm     |
| T | Höhe Max. Höhe, Mulde angehoben            | 1.735 mm      | 1.907 mm     |

|   |   |        |          |
|---|---|--------|----------|
| U | Höhe Max. Höhe, Hochkippmulde angehoben |        | 2.500 mm |
| V | Auskippwinkel Mulde                     | 72 °   | 77 °     |
| W | Rückrollwinkel Trittbrett               | 15 °   | 14 °     |
| Y | Bodenfreiheit                           | 110 mm | 110 mm   |

SLE...Selbstladeeinrichtung DT05 D Frontkipf

Hinweis: Bitte beachten Sie, dass das Produktangebot landesspezifisch variieren kann. Unter Umständen sind die hier dargestellten Inhalte / Produkte in Ihrem Land nicht erhältlich. Genauere Informationen zur Motorleistung entnehmen Sie bitte der Betriebsanleitung; die tatsächlich abgegebene Leistung kann aufgrund spezifischer Betriebskonditionen variieren. Änderungen und Irrtümer vorbehalten. Abbildungen ähnlich.  
 Copyright © 2019 Wacker Neuson SE.