

WL32

Knickgelenkte Radlader



**WACKER
NEUSON**
all it takes!



Der kraftvolle Kleine

Dank seiner schmalen Maschinenbreite bringt der Radlader WL32 vor allem in beengter Umgebung erstklassige Arbeitsergebnisse. Seine niedrige Durchfahrthöhe macht ihn außerdem zum idealen Lieferanten von Material in Rohbauten oder Gebäuden. Dabei ist er mit bis zu 100 Litern Hydraulikleistung sehr kraftvoll unterwegs und eignet sich ideal für die Benutzung zahlreicher Anbaugeräte.

- Kompakte Maße mit einer Durchfahrthöhe unter 2,5 Metern
- Starke Hydraulikleistung mit bis zu 100 Litern
- Geringer Wenderadius
- Hydrostatischer Allradantrieb und Knick-Pendel Lenkung
- Große Auswahl an Anbaugeräten

WL32 Technische Daten

WL32

	Fahrerschutzdach	Kabine*
Motordaten		
Motorhersteller	Perkins	Perkins
Motortyp	404 D-22	404 D-22
Zylinder	4	4
Motorleistung kW	36,3	36,3
bei Drehzahl maximal 1/min	2.800	2.800
Hubraum cm ³	2.216	2.216
Kühlmitteltyp	Wasser	Wasser
Elektrische Anlage		
Betriebsspannung V	12	12
Batterie Ah	95	95
Lichtmaschine A	85	85
Gewichte		
Betriebsgewicht kg	3.400	3.400
Kipplast mit Schaufel - Maschine gerade kg	2.032	2.269
Kipplast mit Schaufel - Maschine geknickt kg	1.692	1.898
Kipplast mit Palettengabel - Maschine gerade kg	1.731	1.908
Kipplast mit Palettengabel - Maschine geknickt kg	1.459	1.605
Fahrzeugdaten		
Schaufelinhalt Standardschaufel m ³	0,45	0,45
Fahrtrieb	hydrostatisch über Gelenkwelle	hydrostatisch über Gelenkwelle
Achsen	PA940	PA940
Fahrerstand	FSD (Kabine)	Kabine
Geschwindigkeit (optional) km/h	0-20 (28)	0-20 (28)
Fahrstufen	2	2
Standardbereifung	31 x 15.5-15 EM ET-37	31 x 15.5-15 EM ET-37
Hydraulikanlage		
Fahrhydraulik - Arbeitsdruck bar	450	450
Arbeitshydraulik - Arbeitsdruck bar	210	210
Arbeitshydraulik - Fördermenge l/min	56	56
Arbeitshydraulik - Fördermenge (optional bis zu) l/min	100	100
Füllmengen		
Kraftstofftankinhalt l	65	65
Hydrauliktank l	35	35
Schallpegel		
Garantierter Schalleistungspegel LwA dB(A)	101	101

	Fahrerschutzdach	Kabine*
Angegebener Schalldruckpegel LpA dB(A)	82	82

Standardschaufel = Erdschaufel, 1.400 mm Breite

FSD = Fahrerschutzdach

Kipplastberechnung nach ISO 14397-EN474-3

*Ausstattungsvariante (Kabine)

WL32 Abmessungen

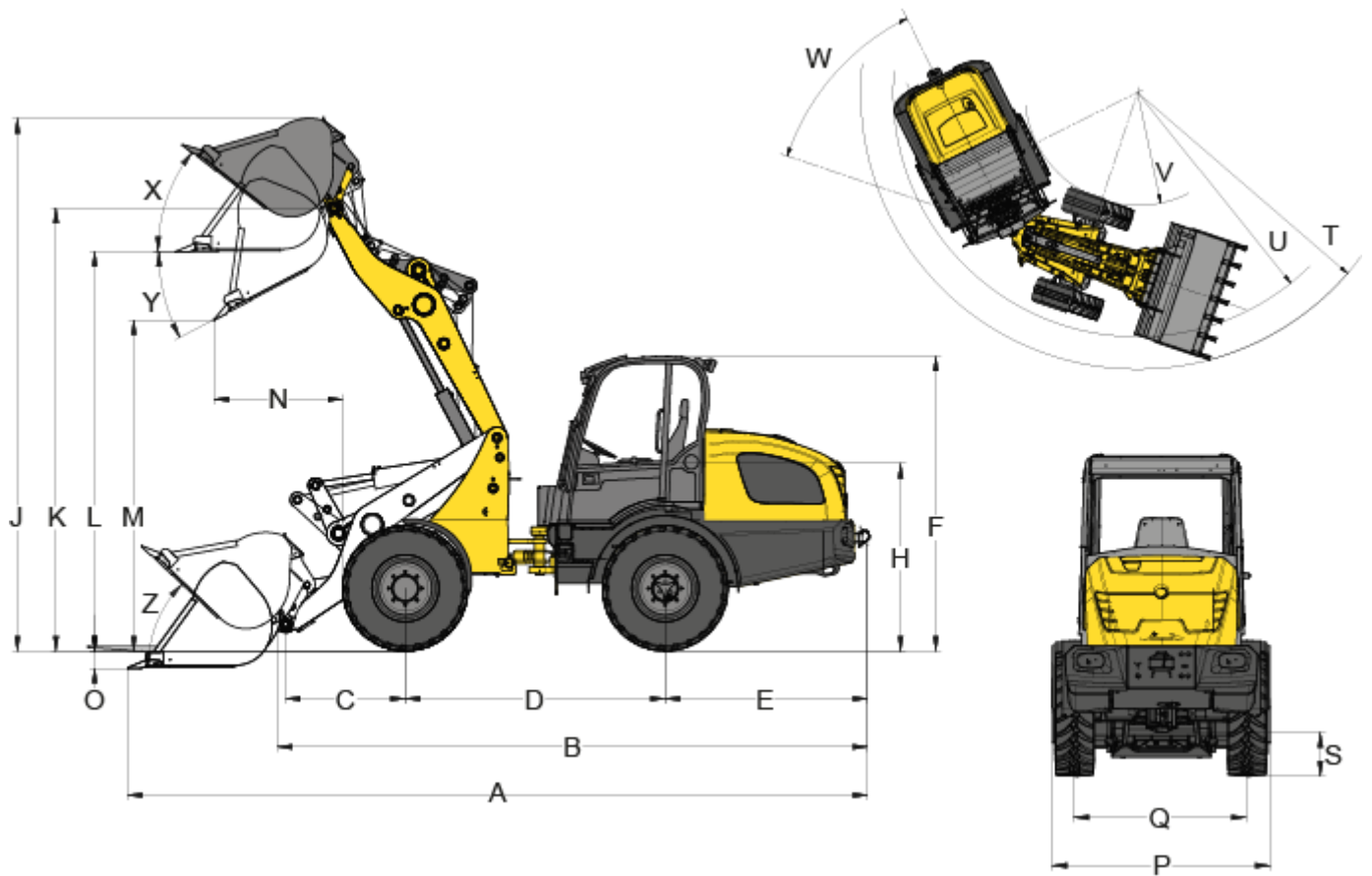

	Standardbereifung	31x15.50-15 EM ET-37
A	Gesamtlänge	4.755 mm
B	Gesamtlänge ohne Schaufel	4.022 mm
C	Schaufeldrehpunkt bis Achsmitte	675 mm
D	Radstand	1.952 mm
E	Hecküberhang	1.290 mm
F	Höhe mit Fahrerschutzdach	2.351 mm
F	Höhe mit Kabine	2.351 mm
H	Sitzhöhe	1.354 mm
J	Gesamtarbeitshöhe	3.715 mm
K	Hubhöhe max. - Schaufeldrehpunkt	3.208 mm
L	Überladehöhe	2.954 mm
M	Ausschütthöhe max.	2.425 mm
N	Reichweite bei M	252 mm
O	Schürftiefe	50 mm
P	Gesamtbreite	1.414 mm
Q	Spurbreite	1.014 mm
S	Bodenfreiheit	275 mm
T	Radius maximal	3.534 mm
U	Radius am Außenrand	3.171 mm

V	Innenradius	1.731 mm
W	Knickwinkel	45 °
X	Rückrollwinkel bei max. Hubhöhe	56 °
Y	Auskippwinkel maximal	37 °
Z	Rückrollwinkel am Boden	46 °

Alle Werte mit Standardschaufel: Erdschaufel 1.400 mm, 0,45 m³ und Standardbereifung: 31x15.50-15 EM ET-37

Hinweis: Bitte beachten Sie, dass das Produktangebot landesspezifisch variieren kann. Unter Umständen sind die hier dargestellten Inhalte / Produkte in Ihrem Land nicht erhältlich. Genauere Informationen zur Motorleistung entnehmen Sie bitte der Betriebsanleitung; die tatsächlich abgegebene Leistung kann aufgrund spezifischer Betriebskonditionen variieren. Änderungen und Irrtümer vorbehalten. Abbildungen ähnlich.
Copyright © 2019 Wacker Neuson SE.